

第 10 回有機・無機電子材料とナノテクノロジーに関する

国際シンポジウム

The 10th International Symposium on Organic and

Inorganic Electronic Materials and Related

Nanotechnologies

EM-NANO 2025

開催趣意書

2025/01/06 ver.

会 期 2025 年 6 月 11 日(水)~2025 年 6 月 14 日(土)

会 場 福井県県民ホール (AOSSA 8 階)

組織委員長 栗原一嘉 (福井大学 教授)

第 10 回有機・無機電子材料とナノテクノロジーに関する国際シンポジウムの開催に対する
スポンサーと御寄付のお願い

令和 6 年 12 月吉日

謹 啓

時下ますますご清栄のこととお慶び申し上げます。日頃より、応用物理学分野の研究ならびに教育の発展にご支援賜っておりますこと、深く感謝申し上げます。

この度、第 10 回有機・無機電子材料とナノテクノロジーに関する国際シンポジウム(英文：The 10th International Symposium on Organic and Inorganic Electronic Materials and Related Nanotechnologies(EM-NANO 2025)を 2025 年 6 月 11 日(水)～14 日(土)、福井県福井市の福井県民ホールにて開催する運びとなりました。2002 年秋季第 63 回応用物理学学会学術講演会を北陸・信越支部の新潟大学で開催し、その還元金が北陸・信越支部に入り、それを支部の研究の活性化等に有効に利用するために、EM-NANO 2004 を北陸・信越支部が担当し新潟で開催されました。以降、第 2 回 EM-NANO 2007 は長野、第 3 回 EM-NANO 2010 は富山、第 4 回 EM-NANO 2013 は金沢、第 5 回 EM-NANO 2015 は新潟、第 6 回 EM-NANO 2017 は福井、第 7 回 EM-NANO 2019 は長野で開催されました。第 8 回 EM-NANO 2021 は射水で当初計画されましたが、新型コロナウイルス感染症拡大の状況を考慮し完全オンラインにて開催され、前回第 9 回 EM-NANO 2023 は新型コロナウイルス感染症拡大の状況を見ながら、金沢市・石川県地場産業振興センターにて、オンサイトで開催されました。この度、第 10 回を迎える本シンポジウムでは、新型コロナウイルス感染症の収束や北陸新幹線の敦賀金沢間の延伸を受けて、福井県福井市・福井県民ホールにて完全オンサイトでの開催を予定しております。

次ページに記載のある開催概要ならびに募集要項をご覧くださいました上で、趣旨にご賛同いただき、皆様からの温かいご支援を賜りたく、お願い申し上げます。

末尾ながら、貴社の益々のご発展をお祈り申し上げます。

謹白

第 10 回有機・無機電子材料とナノテクノロジー
に関する国際シンポジウム(EM-NANO 2025)
組織委員長 栗原一嘉(福井大学 教授)

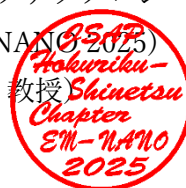

開催概要

1. 名称

和文：第10回有機・無機電子材料とナノテクノロジーに関する国際シンポジウム

英文：The 10th International Symposium on Organic and Inorganic Electronic Materials and Related Nanotechnologies

略称：EM-NANO 2025

2. 会期：2025年6月11日（水）～6月14日（土）

3. 会場：福井県県民ホール（〒910-0858 福井県福井市手寄1丁目4-1アオッサ8F）

4. 主催者：公益社団法人 応用物理学会

5. 企画・運営：公益社団法人 応用物理学会 北陸・信越支部

6. 参加人員数：約300名（海外50名/国内250名）

7. 参加費：一般40,000円、学生10,000円

（早期割引期日後：一般50,000円、学生15,000円）

8. バンケット参加費：一般6,000円、学生4,000円、同伴4,000円

（早期割引期日後：一般7,000円、学生5,000円、同伴5,000円）

9. プログラム：プレナリー、招待講演、一般講演、ポスター講演

10. 組織委員会：EM-NANO2025 組織委員会

組織委員長 栗原 一嘉（福井大学 教授）

〒910-8507 福井県福井市文京3丁目9番1号

11. ウェブサイト：<https://em-nano2025.jp/>

12. 運営事務局(申込・問い合わせ窓口)：株式会社 ENHAL

〒101-0047 東京都千代田区内神田1-8-9

Tel：03-4285-3385

E-mail：secretariat@em-nano2025.jp

募集要項

寄付金募集について

1. **目的**：第10回有機・無機電子材料とナノテクノロジーに関する国際シンポジウム開催に関する準備および開催運営資金
2. **募金目標額**：40万円
3. **寄付金**：一口 10,000 円（二口以上のご協力をお願いいたします。）
4. **募集期間**：ご案内開始から2025年3月31日(月)
5. **寄付金の申込**：
本募金趣意書にご賛同・ご支援いただけます際は、お手数ながら EM-NANO 2025 ウェブサイトの「SPONSORSHIP」にあります、お申込みフォーム（寄付申込）よりお申し込みください。また、右記の QR コードからもお申し込み可能です。後日、運営事務局よりご連絡させていただきます。

<https://stg.em-nano2025.jp/sponsorship/>
6. **寄付金振込先**：
口座名義：公益社団法人 応用物理学会
銀行名：三井住友銀行
支店名：本店営業部（200）
口座番号：2480177
種類：普通
※振込手数料はご負担ください。
7. **その他**：ご寄付いただいた場合は、抄録集の閲覧権限の付与を予定しております。また、企業／団体名・ロゴを EM-NANO 2025 ウェブサイトに掲載し、企業ウェブサイトへリンクいたします。

パッケージスポンサー募集について

1. 金額：

プラチナ 150,000 円 (税込)

ゴールド 100,000 円(税込), シルバー 50,000 円(税込), ブロンズ 30,000 円 (税込)

2. 申込締切日：2025年3月31日(月)

3. 特典：

	プラチナ 150,000 円	ゴールド 100,000 円	シルバー 50,000 円	ブロンズ 30,000 円
抄録集広告欄ロゴ掲載	○	○	○	○
EM-NANO 2025 ウェブサイト掲載	○	○	○	○
抄録集への広告掲載 (1 頁)	○	○	○	—
現地展示スペース 1 小間	○	○	—	—
希望の展示場所	○	—	—	—
会場参加無料券	2 枚	1 枚	—	—

- 企業／団体名のロゴを EM-NANO 2025 ウェブサイトに掲載し、企業ウェブサイトへリンクいたします。
- 抄録集にスポンサーとして企業／団体名（英語）を掲載いたします。
- 会議無料参加枠には第 10 回記念行事と全アカデミックセッションを含みます。バンケットは別途お申し込みが必要です。
- 他の特典詳細については次ページ以降にてご確認ください。

4. スポンサーの申込：

本開催趣意書にご賛同・ご支援いただけます際は、お手数ながらウェブサイト の「SPONSORSHIP」にあります、お申込みフォーム（スポンサー申込）よりお申し込みください。また、右記の QR コードからもお申し込み可能です。後日、運営事務局よりご連絡させていただきます。 <https://stg.em-nano2025.jp/sponsorship/>



5. スポンサー料振込先：

銀行名：りそな銀行 九段支店 (店番号 274)

口座名：株式会社 Enhal (カ)エンハル

口座番号：普通 1474293

※振込手数料はご負担ください。

6. その他： お申込みいただいた場合は、抄録集の閲覧権限の付与を予定しております。

抄録集への広告掲載について

1. **広告媒体名**：第 10 回有機・無機電子材料とナノテクノロジーに関する国際シンポジウム抄録集
2. **版型**：A4 版・約 200 頁（予定）
3. **発行形式**：PDF
4. **配布対象**：第 10 回有機・無機電子材料とナノテクノロジーに関する国際シンポジウムの参加者に配布されます。
5. **完全版下締切日**：2025 年 3 月 31 日（月）必着
6. **広告原稿**：A4 版(1/2 頁の場合は A5 判横長)
 - PDF データ：フォント埋め込み済み。
 - 余白など最終レイアウトは運営事務局にて調整いたします。ご了承ください。
 - 掲載順番は運営事務局にて決定いたします。

7. 原稿送付先：

原稿は完全版下（デジタルデータ：印刷用 PDF）で 2025 年 3 月 31 日（月）までに、下記のメールアドレスに添付してご提出ください。ファイル名を企業名に変更してください。

送付先

secretariat@em-nano2025.jp

現地展示スペースについて

1. 展示会場： 福井県県民ホール内

2. 開催期間：2025年6月11日(水)～2025年6月14日(土)

スケジュール (予定)

搬入・設営：6月11日 (水) 13:00～20:00

展 示：6月12日 (木) 8:30～17:00 頃

6月13日 (金) 8:30～17:00 頃

6月14日 (土) 8:30～14:30

撤 収：6月14日 (土) 14:30～16:30

※ 初日午後は、第10回記念行事を実施するだけなので、展示は実施しない

3. 小間仕様 (予定):

1) バックパネル付き (システムパネル：W900×H1800×1枚)

2) 展示机 (W1800×D450×H700) ※テーブルクロスは付属していません。

3) 社名板 (W900×H200、白地パネル、ゴシック体、スミ文字)

4) 1 ブースあたり電力容量 500 W 以内でお願いいたします。電力容量が足りない場合、要相談お願いいたします。ブースの配置換えが必要な場合、ご期待に添えないこともあることをご了承下さい。

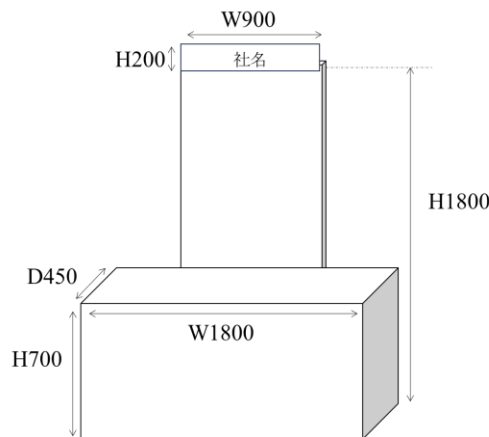

4. その他 :

- 1) 出展申し込み締め切り後に、小間数などを考慮し主催者が決定いたします。
- 2) 出展を取り消された場合、出展料の返却はいたしませんのでご了承ください。
- 3) 主催者は天災、不可抗力またはやむを得ない事由により、本展示会の開催期間および時間を変更、又は開催を中止する場合があります。主催者はこれによって生

じた損害を補償いたしません。展示会開催を事前に中止した場合には出展料は返金いたしますが、出展者側がそれまでに要した費用は各社の負担となります。

- 4) 出展物の管理は各出展者が責任を負うものとし、盗難、紛失等の損害について主催者は補償を含めた一切の責任を負いかねますので、各社にて保険に加入するなどの措置をとってください。出展者の行為により事故が発生した場合は、当該出展者の責任において解決するものとし、主催者はこれに対し一切の責任を負いません。